

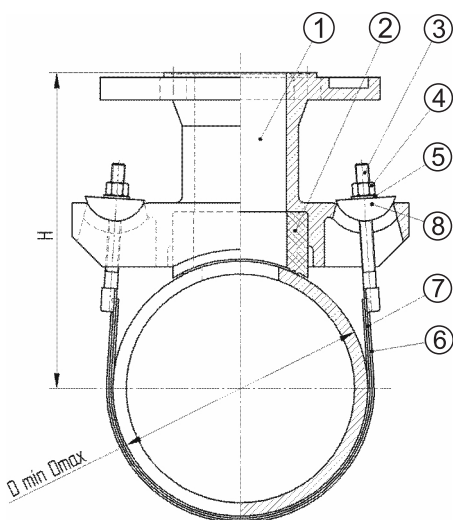

Nasada kołnierzowa „RAPIDO FL”



PRZEZNACZENIE:

- Do wykonywania rozgałęzień sieci wodociągowych na rurach żeliwnych, stalowych oraz azbesto - cementowych.

MATERIAŁY:

- 1 - korpus - żeliwo sferoidalne zabezpieczone farbą proszkową epoksydową,
- 2 - uszczelka - guma EPDM lub NBR,
- 3-5 - śruby, podkładki i nakrętki - stal nierdzewna,
- 6 - gumowa okładzina,
- 7 - obejma - stal nierdzewna,
- 8 - podkładka - stal ocynkowana

Produkt posiada atest PZH dopuszczający do kontaktu z wodą pitną.

DN	Średnica [mm] Dmin - Dmax	DN kołnierza	Długość L[mm]	DN kołnierza	Długość L[mm]	Indeks
80	80 - 100	50	1/2D+140			
100	100 - 130	50-65	1/2D+140			
125	135 - 160	50-80	1/2D+140			
150	160 - 185	50-100	1/2D+140			
175	175 - 195	50-100	1/2D+140			
200	210 - 245	50-100	1/2D+140			
225	235 - 265	50-100	1/2D+140			
250	260 - 305	50-100	1/2D+140			
300	310 - 360	50-100	1/2D+140	150	1/2D+190	
350	350 - 405	50-100	1/2D+140	150	1/2D+190	
400	400 - 455	50-100	1/2D+140	150	1/2D+190	
450	455 - 510	50-100	1/2D+140	150	1/2D+190	
500	500 - 560	50-100	1/2D+140	150	1/2D+190	
600	610 - 665	50-100	1/2D+140	150	1/2D+190	
700	720 - 780	50-100	1/2D+140	150	1/2D+190	
800	820 - 880	50-100	1/2D+140			
1000	1010 - 1070	50-100	1/2D+140			